



# SFL3/SFL4-LED

Projecteurs sportifs, commerciaux et industriels



SFL3-LED



SFL4-LED

(Illustré avec étrier et cellule photoélectrique)

## PRINCIPALES APPLICATIONS

- ✓ Stades et arénas
- ✓ Grands centres de distribution
- ✓ Chantiers de construction
- ✓ Terminaux ferroviaires, chantiers navals et centres d'expédition
- ✓ Hangars
- ✓ Ponts, monuments et façades

Les projecteurs SFL3/SFL4 diffusent une haute intensité lumineuse pour des applications sportives, commerciales et industrielles de grande envergure. Doté d'une large gamme d'options et de caractéristiques distinctes telles qu'un sélecteur de luminosité et le montage à distance du contrôle, ces projecteurs peuvent être personnalisés en fonction de vos besoins et livrés rapidement.

Le SFL est robuste, durable et bénéficie d'une garantie de 7 ans, la meilleure de l'industrie.

## CARACTÉRISTIQUES

### # Conception et construction :

- Boîtier en aluminium moulé sous pression et lentille en polycarbonate
- L'appareil est conforme aux normes IP66 étanche aux poussières et aux infiltrations d'eau.
- Conception ingénieuse avec le contrôle situé loin du dissipateur thermique, facilitant l'installation et réduisant le poids dans les projets de rénovation
- Disponible avec un étrier ou un dispositif à glissière (installé en usine).
- Des longueurs de câble personnalisées sont disponibles facilitant le montage à distance du contrôle - 5pi, 10pi, 30pi, 65pi (vendu séparément)
- Revêtement en poudre résistant à la corrosion. Soumis à un essai au brouillard salin durant 1000 heures.

### Diffusion et distribution lumineuse

- Les SFL3/SFL4 offrent un haut rendement lumineux (~126 000 lumens pour les SFL3 et ~185 000 lumens pour les SFL4) réglable sur le terrain par l'installateur. Les luminaires disposent de 3 réglages de luminosité.

- Plusieurs distributions de faisceaux sont disponibles en fonction des besoins de l'application

- Disponible en température de couleur 4000K ou 5000K

### #Mécanisme de pointage précis

- La tête du projecteur peut être orientée à 180° sur un plan vertical ou horizontal pour une meilleure orientation.
- Des intervalles d'angle calibrés sur le boîtier du projecteur et le système de montage assurent une précision d'orientation
- Le pointeur au laser permet d'orienter avec précision le projecteur selon vos besoins
- La visière peut être fixée au haut ou au bas afin de concentrer la luminosité et minimiser l'éblouissement.

### Électrique

- Les contrôles comprennent une protection intégrée contre les surtensions de 10KV + une protection externe de 10KV (une protection additionnelle de 20KV est disponible en option)

CARACTÉRISTIQUES	SFL3-LED800A600	SFL4-LED1200A900
Puissance (Watts)	817W Max 600W Min	1201W Max 900W Min
Lumens	126500 lm Max 92400 lm Min	184800 lm Max 138600 lm Min
Efficacité	155 lm/W	154 lm/W
Tension	120-277,347V	
Température de couleur	4000K, 5000K	
Remplace	1200W HM/1500W HM	2000W HM
IRC	72	
Gradation	0-10 V (10 %-100 %)	
Protection contre les surtensions	10 KV interne (avec contrôle), 10 KV extérieur (inclus dans chaque appareil) Protection contre les surtensions de 20 kV en option	
DHT	8.6%	3.80%
PF	0.995	
Distribution du faisceau	20°, 30°, 40°, 60°	20°, 30°, 40°
Durée de service des DEL (L80)	100 000 heures	
Finition du boîtier	Noir mat	
Détails du boîtier	Aluminium moulé	
Détails de la lentille	Polycarbonate	
Montage	Glissière, étrier	
Température de service	-40°C à +45°C	
Longueur de câbles	Puissance d'entrée - Câble flexible de 4 (STW 3x18 AWG) Gradation - Câble flexible de 4 (STW 2x18 AWG) Longueurs de câble personnalisées disponibles	
Options installées en usine	Cellule photoélectrique à verrouillage rotatif, prise 3 broches, 7 broches avec capuchon de court-circuit ANSI C136. 41-2013, protection contre les surtensions de 20kV (120-277V)	
Gradation 0-10V#*	Câble de montage de la télécommande (5', 10', 30', 65'), Visière, Pointeur au laser (livré avec une batterie rechargeable et chargeur de batteries)	
Homologations	Certifié cULus selon UL1598 et CSA C22.2 NO. 250.0:21, IP66, endroits humides, DLC Premium	

\*Options personnalisées de CCT et protection contre les surtensions de 20KV disponibles sur commandes spéciales.



Assemblé à Toronto, assurant un délai de livraison rapide.

## CONTRÔLE MONTÉ À DISTANCE



Cette image montrant l'armoire est présentée uniquement à titre de référence. RAB Design n'offre pas d'armoires.

### Avantages du montage à distance du contrôle:

- 1. Facilité d'accès :** Le contrôle est plus accessible pour l'entretien étant installé à distance du projecteur, près du sol.
- 2. La réduction de poids du luminaire facilite l'installation.**
- 3. Un poids plus faible permet une plus grande flexibilité dans le choix des poteaux.**

## PRÉCISION DE POINTAGE



**DISTRIBUTION DE FAISCEAUX** 20°, 30°, 40°, & 60°  
SFL4-LED - 20°, 30°, 40°, & 60°



**INDICATEURS D'ANGLE**  
Le système de montage et le luminaire possèdent des indications d'angle calibrées permettant d'orienter le projecteur



**VISIÈRE**  
utilisé pour réduire l'éblouissement

**Note:**  
Vis incluses dans l'emballage



**POINTEUR AU LASER**  
Utilisé pour orienter avec précision le projecteur selon les besoins

Rayon d'action du pointeur au laser: 200  
Feet / 60m. L'aide d'une batterie

**Note:**  
L'ensemble du pointeur au laser comprend une batterie CC (rechargeable) et un chargeur de batterie

## DIMENSIONS:

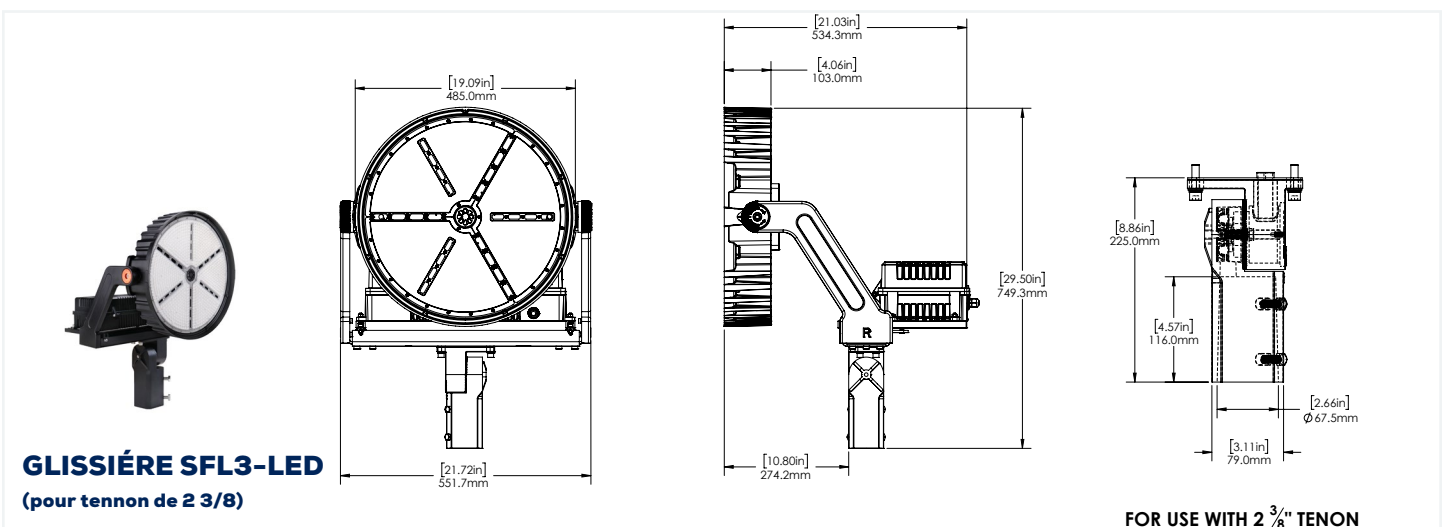
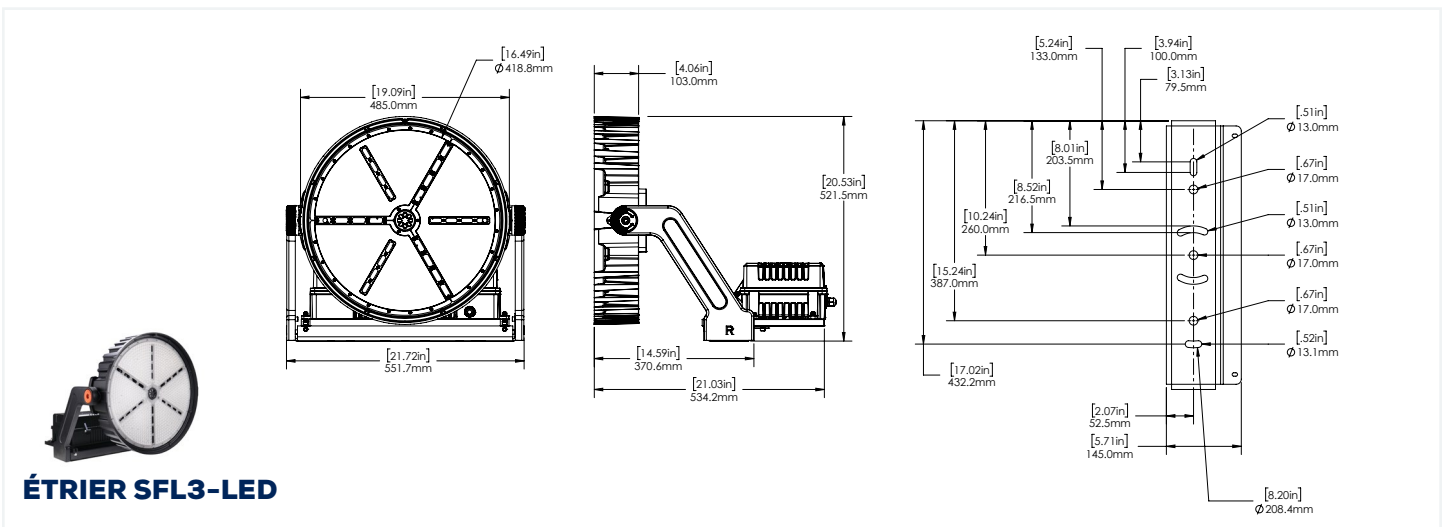
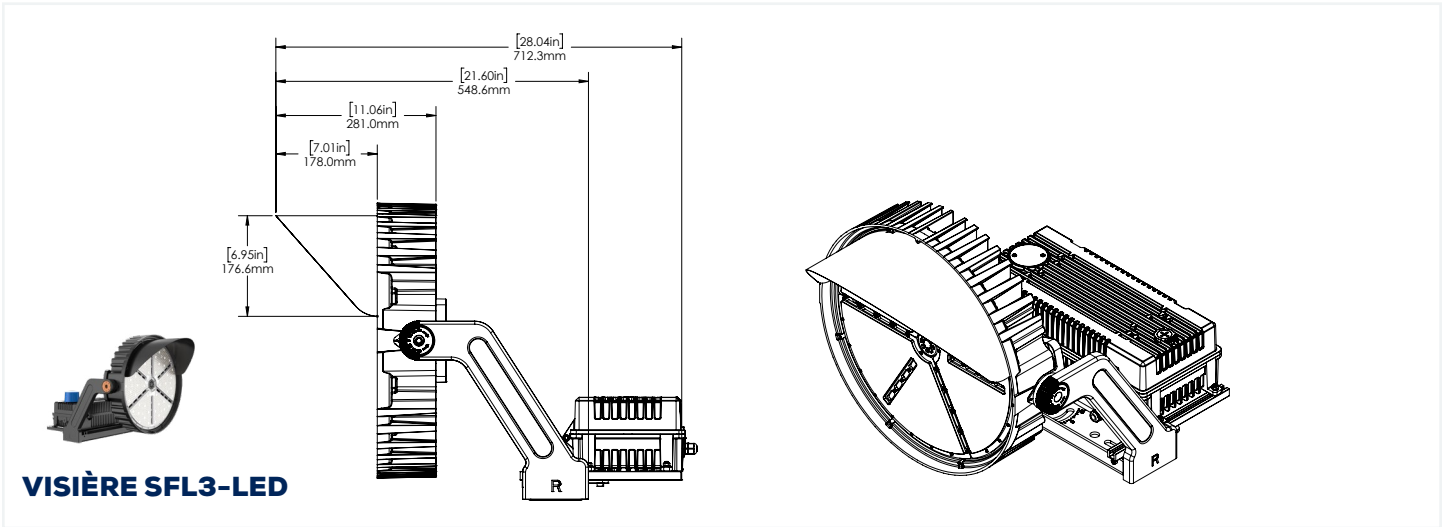

## DIMENSIONS

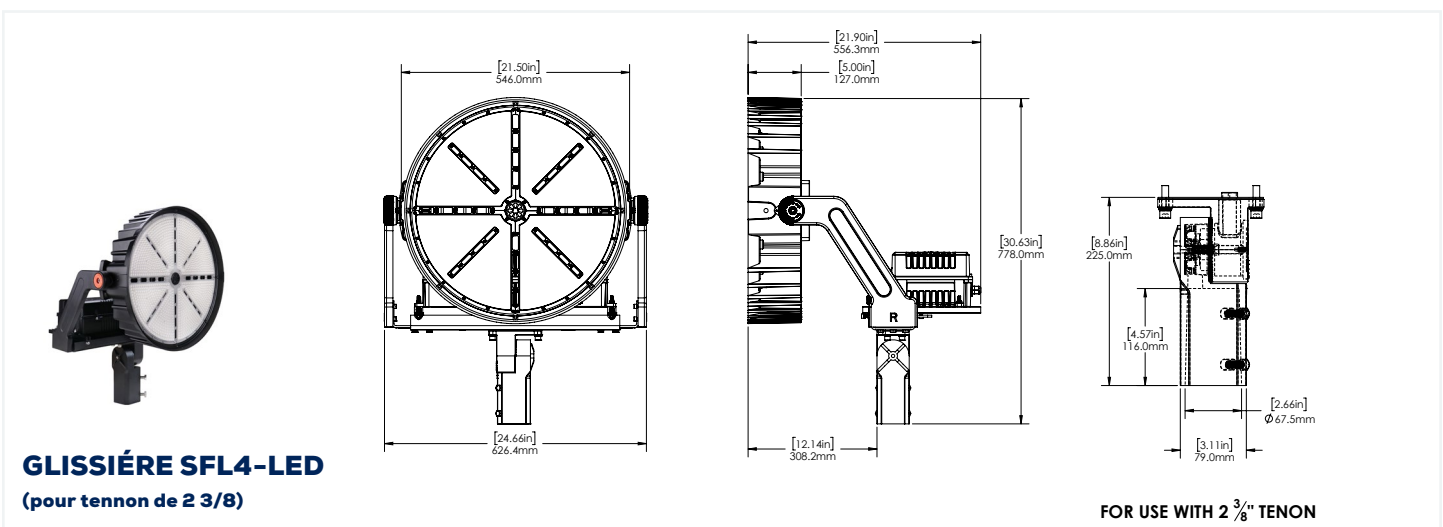
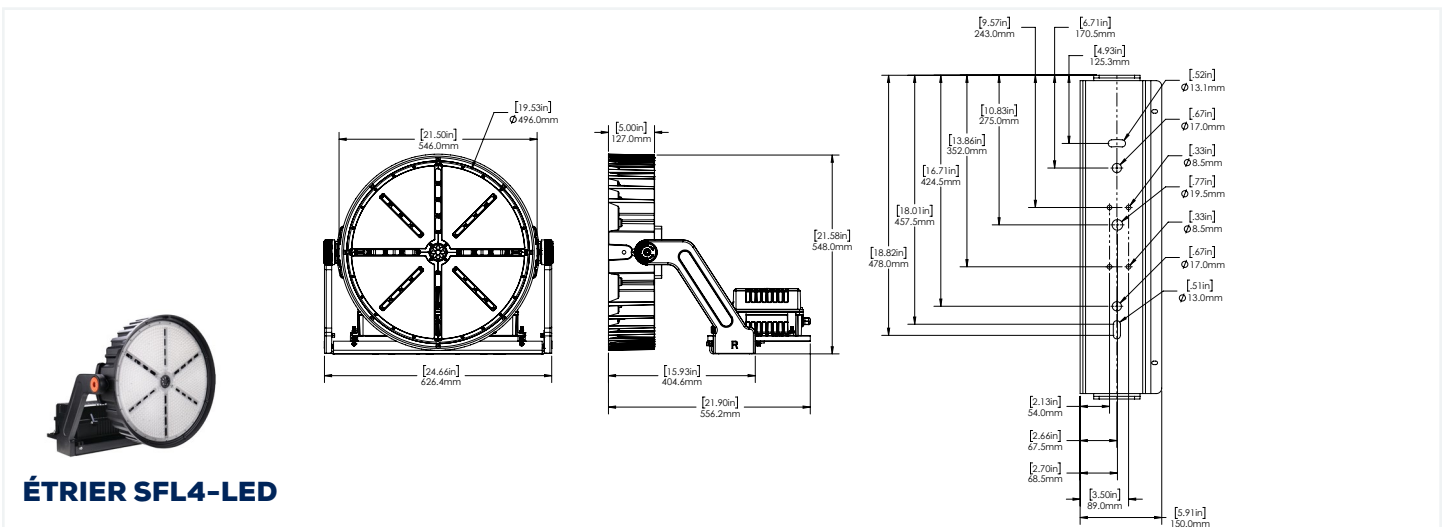
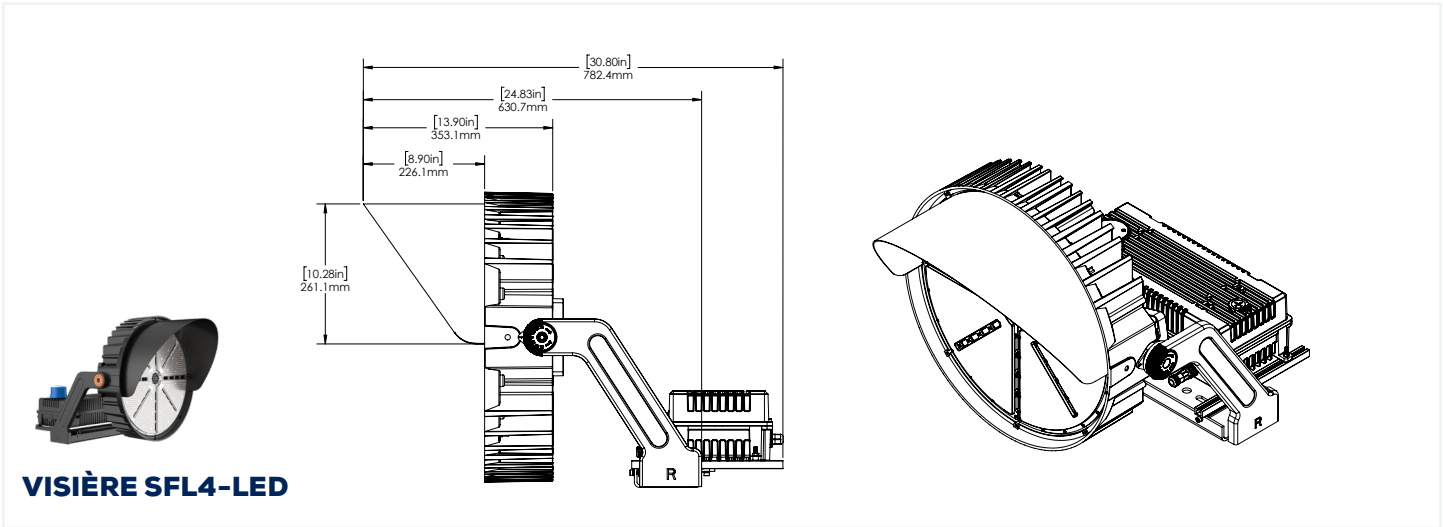

## DIMENSIONS

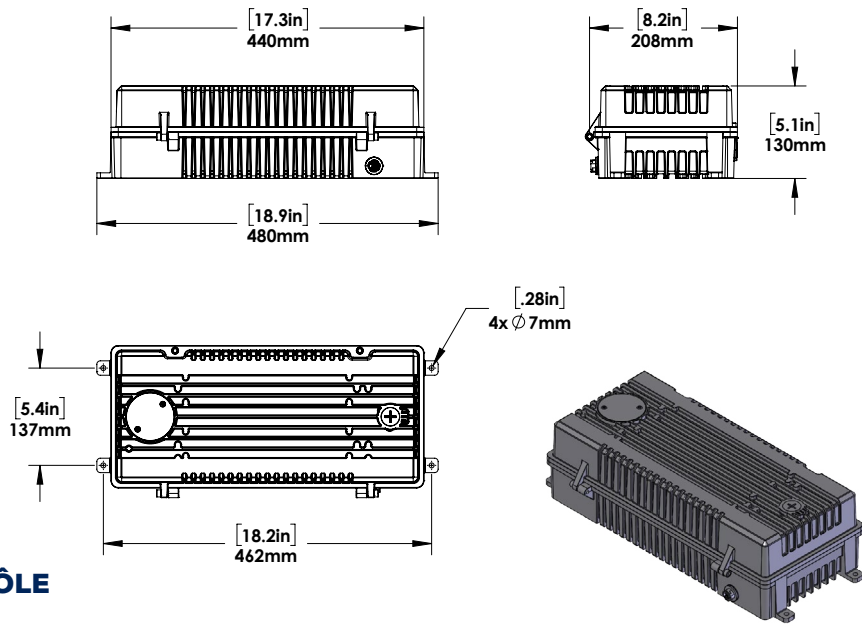

## INTERRUPTEUR DE SÉLECTION DE LUMINOSITÉ :

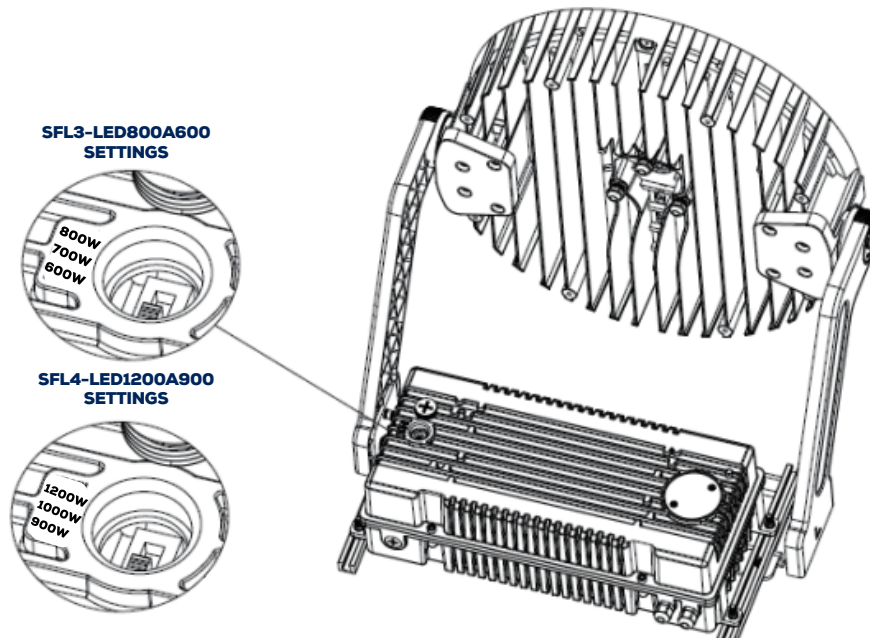

AMPÉRAGE ET PROTECTION CONTRE LES SURTENSIONS							
	COURANT (A)					PROTECTION CONTRE LES SURTENSIONS	
	120V	208V	240V	277V	347V	120-277V	347V
SFL3-LED800A600	7.15A	4.13A	3.58A	3.1A	2.48A	10kV + 10kV*	
SFL4-LED1200A900	10.5A	6.06A	5.25A	4.55A	3.64A	10kV + 10kV*	

\*Note : Total 20KV standard. 10KV intégré au contrôle et 10KV supplémentaire à l'extérieur du contrôle dans tous les luminaires en standard.

MAINTIEN DU FLUX LUMINEUX ESTIMÉ TM-21			
	50 000 heures	75 000 heures	100 000 heures
SFL3-LED & SFL4-LED	89.7%	84.9%	80.3%

\*Note : Les heures de service sont dérivées du rapport d'essai LM-80 de l'IESNA et projetées selon les calculs TM-21 de l'IESNA.

RÉGLAGE DES LUMINOSITÉS			
SFL3-LED800A600			
Puissance (W)	800	700	600
Lumens (lm)	126500	107800	92400
SFL4-LED1200A900			
Puissance (W)	1200	1000	900
Lumens (Lm)	184800	154000	138600

EPA (ft##)			
	Inclinaison de 0°	Inclinaison de 45°.	Inclinaison de 90°.
SFL3-LED Avec étrier	1.9	2.7	3.1
SFL3-LED Avec glissière	2.1	2.9	3.3
SFL4-LED Avec étrier	2.1	3	3.5
SFL4-LED Avec glissière	2.3	3.2	3.7

POIDS ( lbs)		
SFL3 - Étrier	49.5	
SFL3 - Glissière	56.1	
SFL4 - Étrier	66.1	
SFL4 - Glissière	70.7	
Contrôleur monté à distance	Luminaire	Boîtier de contrôle
SFL3 - Étrier	35.2	14.3
SFL3 - Glissière	39.8	14.3
SFL4 - Étrier	49.1	17
SFL4 - Glissière	53.7	17

**CARACTÉRISTIQUES**

Numéro de modèle	Tension (V)	Puissance (W)	Rendement lumineux (lm)	Efficacité (lm/W)	THD (%)	PF	CCT (K)
SFL3-LED800A600-B-4K-20DEG-BLK-DIM-YK-SP10	120-277	818.35	124359	151.96	8.6	0.995	4000
SFL3-LED800A600-B-5K-20DEG-BLK-DIM-YK-SP10	120-277	819.13	124947	152.54	8.6	0.995	5000
SFL3-LED800A600-B-4K-30DEG-BLK-DIM-YK-SP10	120-277	815.5	122997	150.83	8.8	0.995	4000
SFL3-LED800A600-B-5K-30DEG-BLK-DIM-YK-SP10	120-277	815.9	123474	151.34	8.8	0.995	5000
SFL3-LED800A600-B-4K-40DEG-BLK-DIM-YK-SP10	120-277	817.26	126141	154.35	8.6	0.995	4000
SFL3-LED800A600-B-5K-40DEG-BLK-DIM-YK-SP10	120-277	817.42	126498	154.75	8.6	0.995	5000
SFL3-LED800A600-B-4K-60DEG-BLK-DIM-YK-SP10	120-277	812.63	124243	152.89	8.8	0.995	4000
SFL3-LED800A600-B-5K-60DEG-BLK-DIM-YK-SP10	120-277	811.81	124595	153.48	8.8	0.995	5000
SFL3-LED800A600-C-4K-20DEG-BLK-DIM-YK-SP10	347	801.24	120665	150.60	5.0	0.994	4000
SFL3-LED800A600-C-5K-20DEG-BLK-DIM-YK-SP10	347	801.84	121174	151.12	5.0	0.994	5000
SFL3-LED800A600-C-4K-30DEG-BLK-DIM-YK-SP10	347	817.2	126770	155.12	5.3	0.995	4000
SFL3-LED800A600-C-5K-30DEG-BLK-DIM-YK-SP10	347	815.2	127048	155.84	5.3	0.995	5000
SFL3-LED800A600-C-4K-40DEG-BLK-DIM-YK-SP10	347	796.44	123409	154.95	4.8	0.994	4000
SFL3-LED800A600-C-5K-40DEG-BLK-DIM-YK-SP10	347	797.23	124021	155.57	4.8	0.994	5000
SFL3-LED800A600-C-4K-60DEG-BLK-DIM-YK-SP10	347	795.81	124179	156.04	5.0	0.994	4000
SFL3-LED800A600-C-5K-60DEG-BLK-DIM-YK-SP10	347	796.64	124686	156.52	5.0	0.994	5000
SFL4-LED1200A900-B-4K-20DEG-BLK-DIM-YK-SP10	120-277	1206.02	182066	150.96	9.5	0.994	4000
SFL4-LED1200A900-B-5K-20DEG-BLK-DIM-YK-SP10	120-277	1205.57	182724	151.57	9.5	0.994	5000
SFL4-LED1200A900-B-4K-30DEG-BLK-DIM-YK-SP10	120-277	1218.7	183920	150.91	10.2	0.993	4000
SFL4-LED1200A900-B-5K-30DEG-BLK-DIM-YK-SP10	120-277	1218.1	184753	151.67	10.2	0.993	5000
SFL4-LED1200A900-B-4K-40DEG-BLK-DIM-YK-SP10	120-277	1200.66	180603	150.42	9.4	0.994	4000
SFL4-LED1200A900-B-5K-40DEG-BLK-DIM-YK-SP10	120-277	1201.31	181554	151.13	9.4	0.994	5000
SFL4-LED1200A900-C-4K-20DEG-BLK-DIM-YK-SP10	347	1201.04	183976	153.18	3.8	0.995	4000
SFL4-LED1200A900-C-5K-20DEG-BLK-DIM-YK-SP10	347	1200.49	184809	153.94	3.8	0.995	5000
SFL4-LED1200A900-C-4K-30DEG-BLK-DIM-YK-SP10	347	1196.5	182521	152.55	5.1	0.995	4000
SFL4-LED1200A900-C-5K-30DEG-BLK-DIM-YK-SP10	347	1197.6	183151	152.94	5.1	0.995	5000
SFL4-LED1200A900-C-4K-40DEG-BLK-DIM-YK-SP10	347	1198.27	184474	153.95	3.9	0.995	4000
SFL4-LED1200A900-C-5K-40DEG-BLK-DIM-YK-SP10	347	1197.44	184991	154.49	3.9	0.995	5000



## GUIDE DE COMMANDE :

**NOIR**

**DIM**

Luminaire	Puissance	Tension	Temp. de couleur	Optiques	Finition	Gradation	Options	Montage
SFL3	LED800A600	B - 120-277V**	4K - 4000K	20DEG - 20°	BLK - Noir mat	DIM - Réglage d'intensité 0 à 10 V	VIDE*	YK - Étrier*
SFL4	LED1200A900	C - 347 V	5K - 5000K	30DEG - 30° 40DEG - 40° 60DEG - 60° (SFL3 seulement)			3PIN - Réceptacle à 3 broches pour contrôles intelligents  7PIN - Réceptacle à 7 broches pour contrôles intelligents	SF - Glissière

**Protection contre les surtensions**  
SP10 - Protection contre les surtensions de 10 kV\*  
  
SP20 - Protection contre les surtensions de 20kV\*\*

PC - Cellule photoélectrique

\* Configuration standard

\*\* Protection additionnelle contre les surtensions de 20KV uniquement pour les tensions de 120-277V  
Commande spéciale pour une tension de 347V disponible, veuillez consulter l'équipe du service à la clientèle RAB.  
Note: Possibilité de personnaliser la longueur de câble d'entrée (l'unité standard est livrée avec un câble de 4pi)

Un CCT personnalisé est disponible sur commande spéciale. Pour plus de détails, veuillez contacter l'équipe du service à la clientèle.  
L'unité standard est livrée avec le boîtier de contrôle inclus afin de faciliter le montage du contrôle à distance, il peut être détaché sur le site.

CODE D'INVENTAIRE	DESCRIPTION
098987	SFL3-LED800A600-B-4K-60DEG-BLK-DIM-YK-SP10
098988	SFL3-LED800A600-B-4K-60DEG-BLK-DIM-SF-SP10
098989	SFL4-LED1200A900-B-4K-40DEG-BLK-DIM-YK-SP10
098995	SFL4-LED1200A900-B-4K-40DEG-BLK-DIM-SF-SP10

## GUIDE DE COMMANDE DES ACCESSOIRES

### Options vendues séparément

Cochez les articles à commander:



002492 SFL2/3 - VISIÈRE NOIRE



002509 SFL4 - VISIÈRE NOIRE



002510 CÂBLE DE 5' AVEC CONNECTEUR



002511 CÂBLE DE 10' AVEC CONNECTEUR



002512 CÂBLE DE 30' AVEC CONNECTEUR



002513 CÂBLE DE 65' AVEC CONNECTEUR



002494 SFL - POINTEUR AU LASER

Câbles basse tension pour le montage à distance du/des contrôle(s).